

## DIN 662 Linsenniete (Blechniete)

( austauschbar mit ISO 1051 )

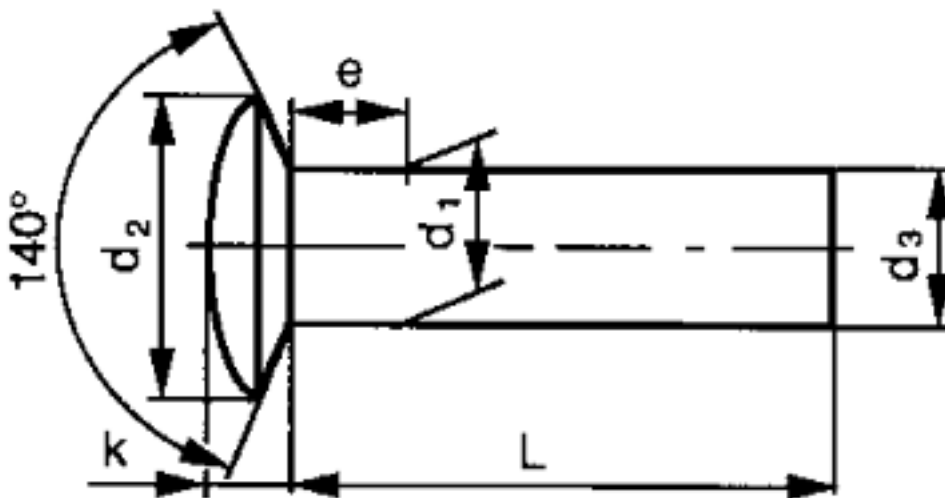

Nr.	6	7	8	9	12	15
d1	3	3,3	3,5	4	5	6
d2	6	6,6	7	8	10	12
d3 (min.)	2,87	3,17	3,37	3,87	4,82	5,82
e (max.)	1,5	1,7	1,75	2	2,5	3
k	1,5	1,7	1,8	2,1	2,5	3
L	8	8,5	10	12	16	20

### Linsenniete (Blechniete)

- [ALUMINIUM - Linsenniete \(Blechniete\)](#)
- [KUPFER - Linsenniete \(Blechniete\)](#)
- [STAHL - Linsenniete \(Blechniete\)](#)

Alle Angaben ohne Gewähr, Irrtümer und Druckfehler vorbehalten. Technische Maße können teilweise umfangreicher als unser Lieferprogramm sein. © Wegertseder GmbH 1984 - 2019. Die kommerzielle Benutzung von Text und Bild ist nur mit vorheriger schriftlicher Zustimmung erlaubt. Bilder und PDF-Dateien enthalten digitale Signaturen, die auch teilweise oder veränderte Entnahme nachvollziehbar machen.

Wegertseder GmbH  
Gewerbegebiet Dorfbach 5  
D-94496 Ortenburg  
GERMANY

Zentral-Telefon: +49(0)8542 / 417-400  
Zentral-Telefax: +49(0)8542 / 417-401  
Zentral-Mail: info@wegertseder.com  
Internet: [www.wegertseder.com](http://www.wegertseder.com)

Registergericht AG Passau (HRB 6015)  
Geschäftsführer Manfred Wegertseder  
UST-ID: DE813152138  
Steuer-Nr: 153/285/70308 FA Passau