

## Art. 81833

### ENSAT Gewindeeinsätze Typ 307, KURZ,selbstschneidend, Schneidbohrungen

(entspricht keiner anderen Norm)

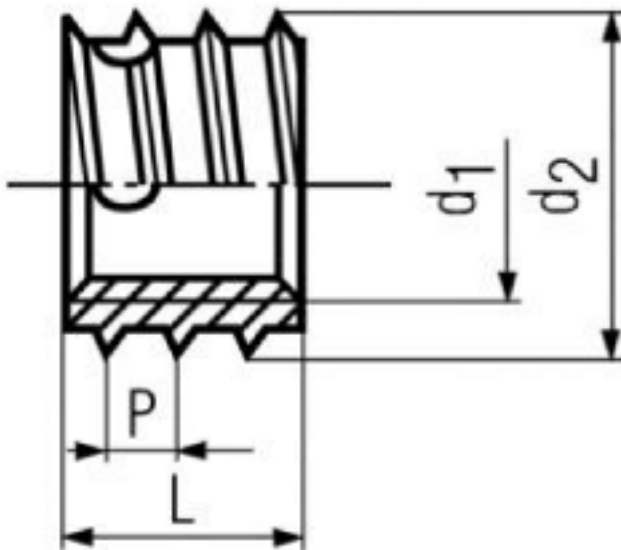

Maße (d1)	M3,5	M4	M5	M6	M8	M10	M12	M14
P	0,8	0,8	1	1,25	1,5	1,5	1,75	2
d2	6	6,5	8	10	12	14	16	18
L	5	6	7	8	9	10	12	14
Bohrloch-Tiefe min.	7	8	9	10	11	13	15	17

#### ENSAT Gewindeeinsätze Typ 307, KURZ,selbstschneidend, Schneidbohrungen

- [ROSTFREI A1 - ENSAT Gewindeeinsätze Typ 307, KURZ,selbstschneidend, Schneidbohrungen](#)
- [STAHL - gelb verzinkt - ENSAT Gewindeeinsätze Typ 307, KURZ,selbstschneidend, Schneidbohrungen](#)
- [Artikelübersicht anzeigen](#)

Alle Angaben ohne Gewähr, Irrtümer und Druckfehler vorbehalten. Technische Maße können teilweise umfangreicher als unser Lieferprogramm sein. © Wegertseder GmbH 1984 - 2021. Die kommerzielle Benutzung von Text und Bild ist nur mit vorheriger schriftlicher Zustimmung erlaubt. Bilder und PDF-Dateien enthalten digitale Signaturen, die auch teilweise oder veränderte Entnahme nachvollziehbar machen.

Wegertseder GmbH  
Gewerbegebiet Dorfbach 5  
D-94496 Ortenburg  
GERMANY

Zentral-Telefon: +49(0)8542 / 417-400  
Zentral-Telefax: +49(0)8542 / 417-401  
Zentral-Mail: info@wegertseder.com  
Internet: [www.wegertseder.com](http://www.wegertseder.com)

Registergericht AG Passau (HRB 6015)  
Geschäftsführer Manfred Wegertseder  
UST-ID: DE813152138  
Steuer-Nr: 153/285/70308 FA Passau